

INSTRUCCIONES DE INSTALACIÓN

Ventilador de Techo

FV-05VF2 FV-08VF2 FV-11VF2

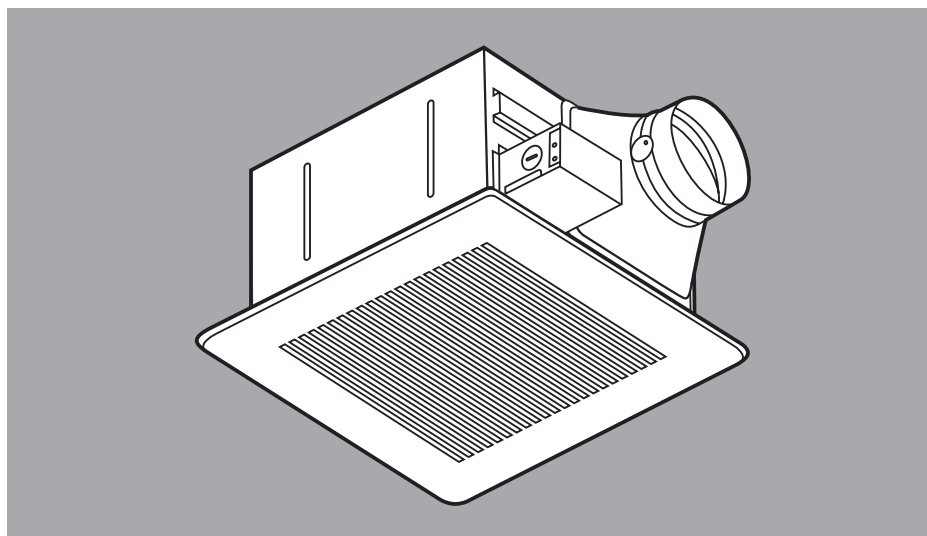

Panasonic®

LEA Y GUARDE ESTAS INSTRUCCIONES

Por favor lea cuidadosamente estas instrucciones antes de intentar instalar, operar o hacer un servicio al Ventilador Panasonic. El no cumplir con las instrucciones podría tener como resultado daños a personas y/o a la propiedad. Por favor conserve este folleto para futuras consultas

Tabla de Contenido

Accesorios Provistos	2
Descripción	2
Dimensiones	3
Especificaciones	4
Desembalado	4
Información General de Seguridad	4-5
Diagrama de Cableado	5
Instalación I (Montaje de Vigas)	6-8
Instalación II (Montaje de Vigas-II)	8-9
Instalación III (Montaje de Vigas I)	10
Instalación IV (Montaje Entre Vigas)	10-11
Instalación V (Cabezal de Madera)	12
Instalación VI (En Construcción Existente)	12
Mantenimiento	13
Guía Práctica para Instalación	14
Servicio del Producto	14

ACCESORIOS PROVISTOS

FV-05VF2
FV-08VF2
FV-11VF2

Nombre de la parte	Aspecto	Cantidad
Rejilla		1
Tornillo largo (M4x30)		8
Tornillo de palomilla		1
Tornillo I (M4X8)		2
Tornillo II (M4X10)		2
Soporte de suspensión I		1
Soporte de suspensión II		1
Soporte de suspensión III		1
Adaptador conector de 3 pulgadas (parte opcional)		1

DESCRIPCIÓN

Estos modelos de ventiladores de techo Panasonic usan un ventilador tipo sirocco con aspas en forma de delfín accionadas por un motor capacitor. El motor está diseñado para dar un servicio por tiempo prolongado con un reducido consumo de energía. La tecnología de doble orificio se usa para reducir los ruidos. También tiene incorporado un interruptor térmico para seguridad. La rejilla que cubre la parte principal tiene resortes y puede removerse con facilidad. Se provee un amortiguador para prevenir contracorriente.

DIMENSIONES

FV-05VF2

Unidad: pulg (mm)

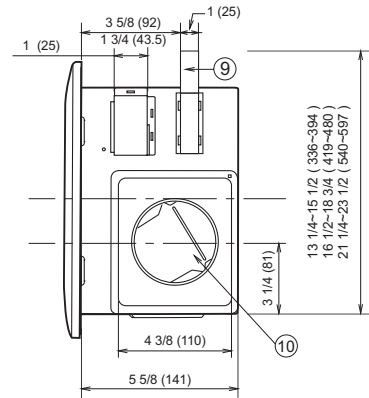
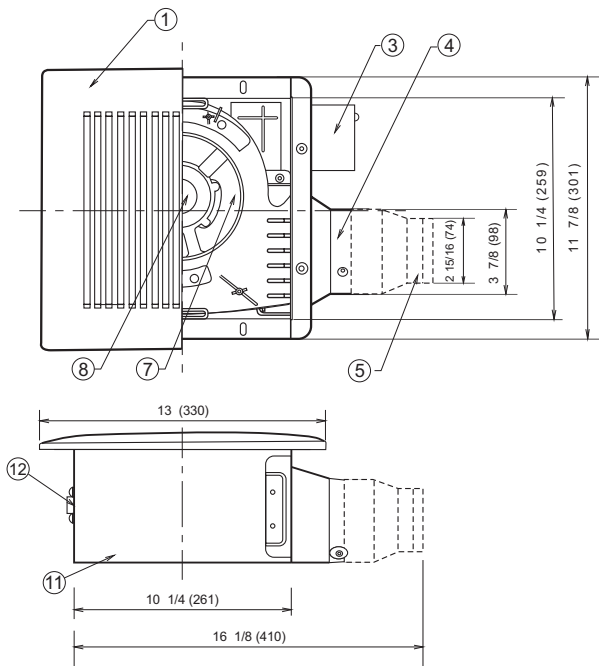

FV-08VF2 FV-11VF2

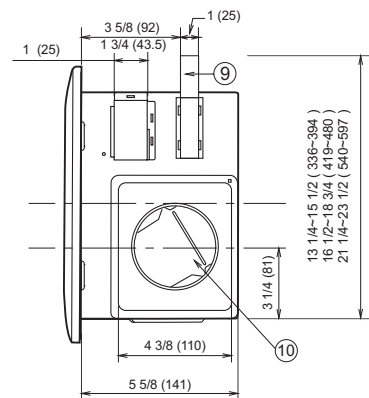
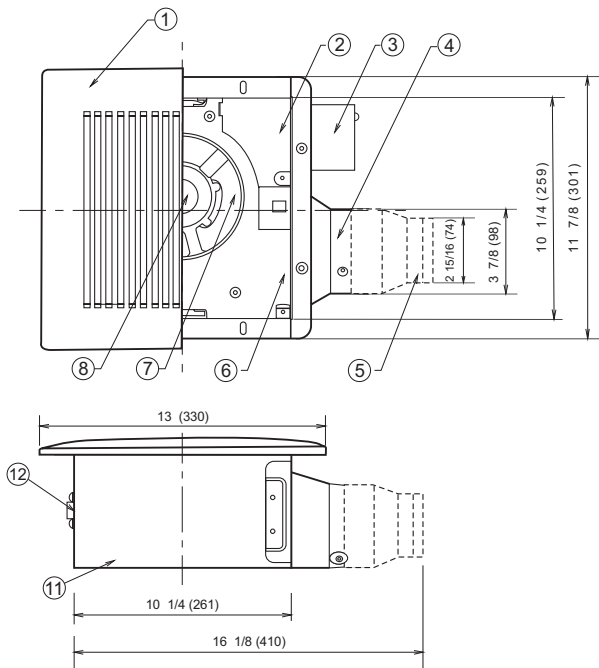

No.	Nombre de la parte	No.	Nombre de la parte
1	Rejilla	7	Aspa
2	Cobertura del orificio	8	Motor
3	Caja de conexión	9	Soporte de suspensión
4	Adaptador	10	Amortiguador
5	Conector del adaptador	11	Cuerpo
6	Orificio	12	Cobertura de soporte

(En el caso de vigas centrales de 16 pulgadas, use solamente la abrazadera de suspensión I; en el caso de vigas centrales de 19.2 pulgadas, use solamente la abrazadera de suspensión III; si hay más de 19.2 pulgadas en el centro, use la abrazadera de suspensión II y III.)

ESPECIFICACIONES

Modelo No.	Dirección del Aire	V	Hz	Diámetro del conductor (pulg.)	Ruido (sonido)	Consumo (W)	Velocidad (rpm)	Salida de Aire (cfm)	Peso kg (lb.)
FV-05VF2	Escape	120	60	3	0.5	15	740	50	3.5 (7.7)
				4	0.4	15	635	50	
FV-08VF2				3	0.8	24	845	70	3.7 (8.2)
				4	0.8	24	755	80	
FV-11VF2				3	1.5	33	1230	90	3.8 (8.4)
				4	1.5	33	830	110	

Las especificaciones están basadas en estándar HVI.

DESEMBALADO

Desembale y saque cuidadosamente de la caja.

Consulte la lista de Accesorios provistos para verificar que estén todas las partes.

INFORMACIÓN GENERAL DE SEGURIDAD

1. No instale este ventilador donde la temperatura pueda exceder los 40°C (104°F).
2. Asegúrese que el servicio eléctrico tiene un voltaje de 120V, 60 Hz.
3. Respete todos los códigos locales de electricidad y seguridad, así como también el National Electrical Code (NEC) y la ley Occupation Safety and Health Act (OSHA).
4. Siempre desconecte la fuente de potencia antes de trabajar en o cerca del ventilador, motor o caja de conexión.
5. Proteja el cable de potencia de objetos cortantes, aceite, grasa, superficies calientes, productos químicos u otros objetos.
6. No pliegue el cable de potencia.
7. No instale la unidad donde se configuran conductos como se indica en la Fig. A.
8. Provea las partes de succión con una ventilación apropiada.
9. Esta unidad está aprobada para ser usada sobre la bañera o ducha si se la instala en un circuito GFCI protegido.

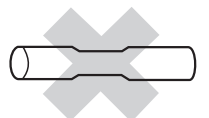

Adaptador
Fig. A

INFORMACIÓN GENERAL DE SEGURIDAD CONTINUACIÓN

PRECAUCIÓN:

1. Debe utilizarse solo para ventilación general. No usar para escape materiales peligrosos o explosivos y vapores.
2. No debe utilizarse en áreas de cocina. (Fig. B)
3. Este producto debe estar instalado adecuadamente con descarga a tierra.

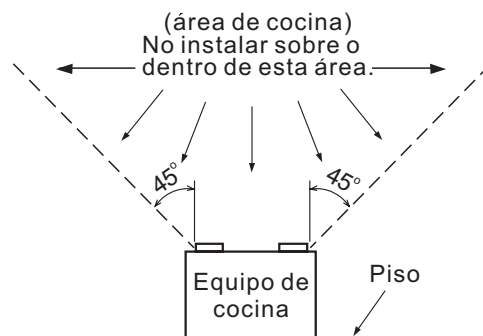

Fig. B

ADVERTENCIAS :

Para reducir el riesgo de fuego, shock eléctrico o lesiones a personas, observe lo siguiente:

- A. Use esta unidad solamente de la manera indicada por el fabricante. Si tiene alguna consulta, contáctese con el fabricante.
- B. El trabajo de instalación y el cableado eléctrico deberán ser realizados por personal calificado de acuerdo con todos los códigos y estándares vigentes, incluyendo construcciones resistentes al fuego.
- C. Es necesario que haya suficiente aire para una combustión y escape adecuados de los gases a través de húmoro (chimenea) en los equipos quemadores de combustible para prevenir descarga. Siga los lineamientos y estándares de seguridad sugeridos por el fabricante del equipo de calefacción tales como los publicados por la National Fire Protection Association (NFPA), y la American Society for Heating Refrigeration and Air Conditioning Engineers (ASHRAE) y las autoridades locales.
- D. Cuando corte o perforo una pared o cielo raso, no dañe el cableado eléctrico y otros servicios ocultos.
- E. Los ventiladores entubados deben estar siempre ventilados hacia el exterior.
- F. Estos modelos figuran en la lista UL para bañeras y duchas cerradas.
- G. Los controles de estado sólido pueden causar una distorsión armónica que puede ocasionar un ruido de ronroneo del motor. No use esta unidad con ningún aparato de control de estado sólido.
- H. Antes de hacer servicio o limpieza de la unidad, apague la potencia desde el panel de servicio y trabe el medio de desconexión del servicio para prevenir que la potencia se encienda accidentalmente. Cuando el medio de desconexión del servicio no puede ser trabado, coloque un elemento de advertencia, como ser una etiqueta, al panel de servicio.
- I. NUNCA coloque un interruptor donde pueda alcanzarse desde una bañera o ducha.
- J. No deberá instalarse en un cielo raso térmicamente aislado a un valor mayor de R40.

DIAGRAMA DE CABLEADO

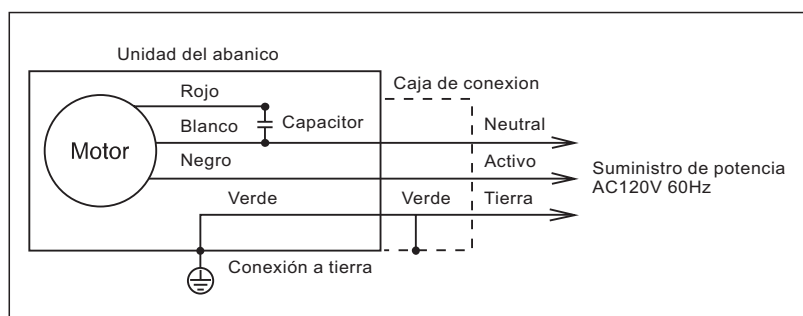

INSTALACIÓN I (MONTAJE DE VIGAS)

1. Antes de la instalación, abra la cubierta del orificio. Asegure el cuerpo del ventilador al adaptador usando el tornillo de presión. (Fig. 1)

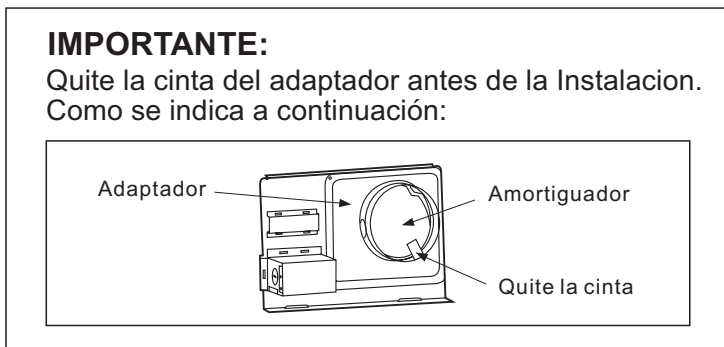
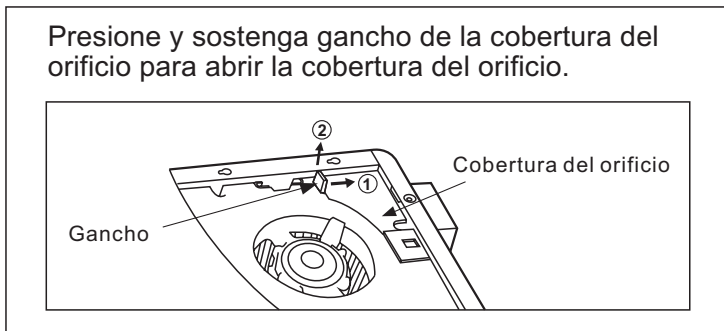
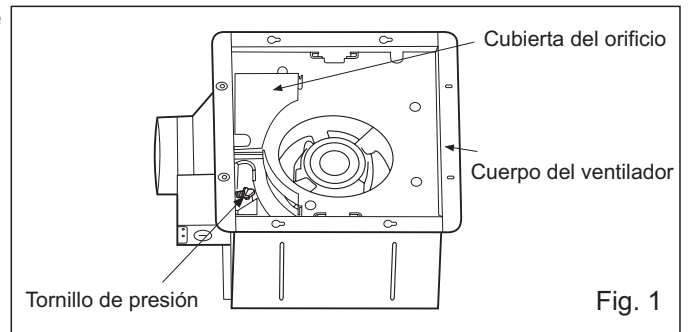
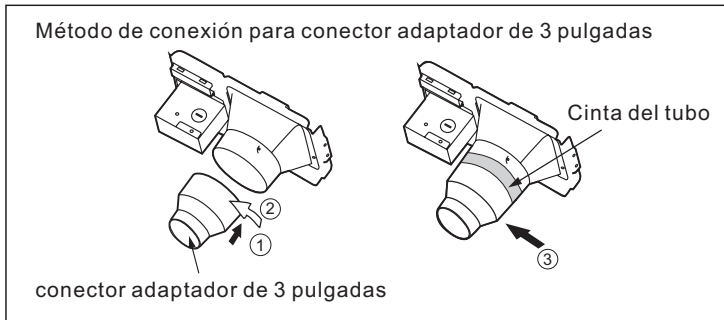

2. Introduzca la abrazadera de suspensión en el cuerpo del ventilador y adaptador. (seleccione la abrazadera de suspensión de acuerdo a la Fig. 2)

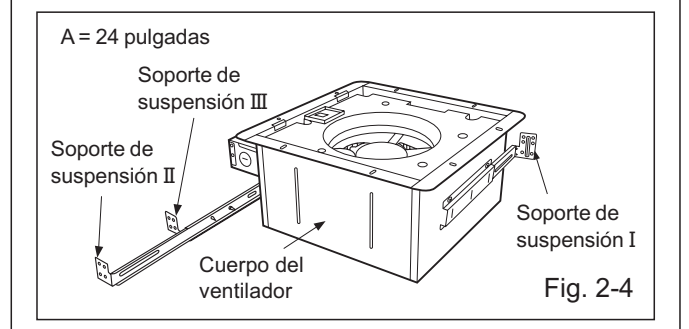
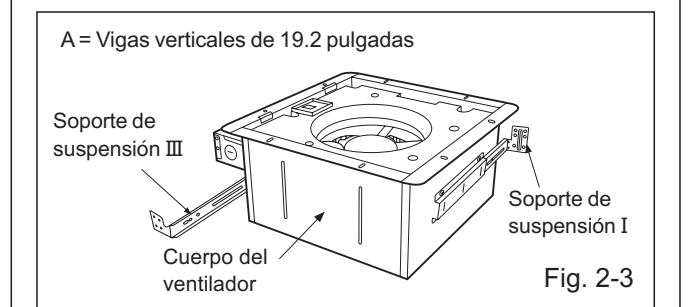
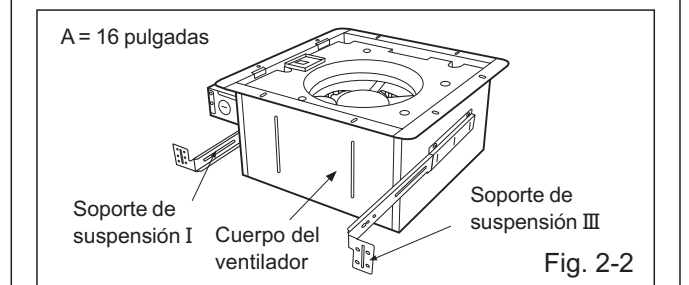
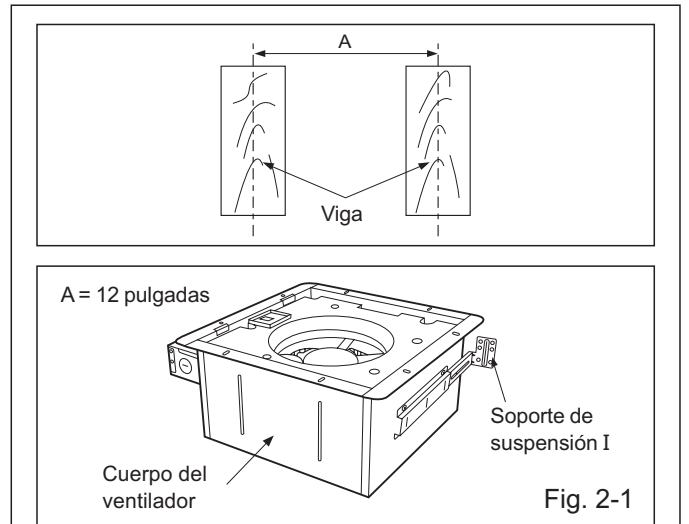
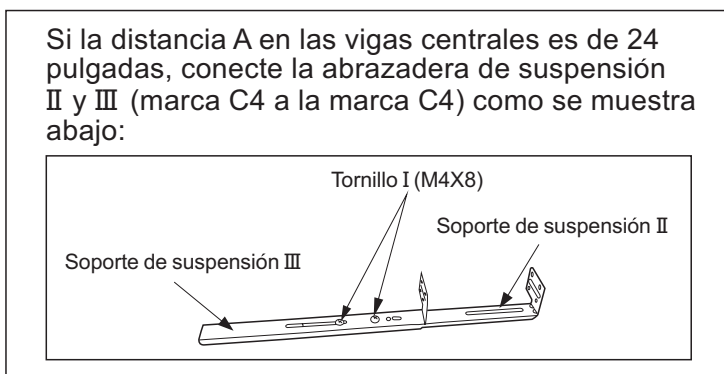

INSTALACIÓN I (MONTAJE DE VIGAS) CONTINUACIÓN

3. Instale la abrazadera de suspensión y la brida del cuerpo del ventilador a las vigas usando los tornillos largos (M4X30) de acuerdo a la Fig. 3.

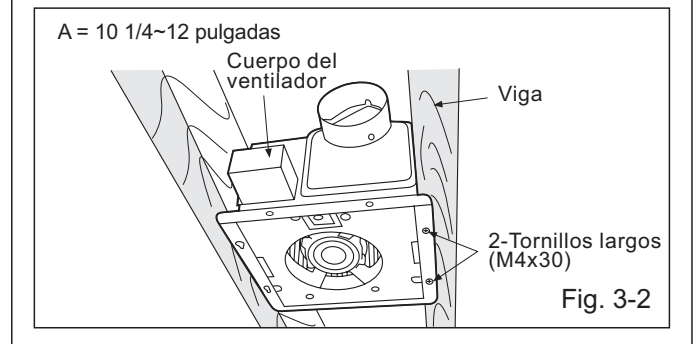
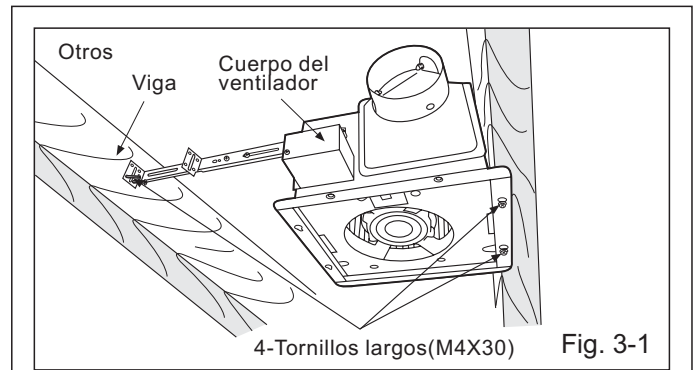

4. Instale la abrazadera de suspensión a las vigas usando los tornillos largos (M4X30) y asegúrela al cuerpo del ventilador usando el tornillo II (M4X10). (Fig. 4)
5. Quite la tapa de la caja de conexión y asegure el conducto al agujero de salida de caja de conexión. (Fig. 5)
6. Consulte el diagrama de cables (página. 5)
Usando tornillos de alambres, conecte los cables de potencia de la casa a los cables del ventilador:
Negro con negro; blanco con blanco; verde con verde.
Coloque la tapa de caja de conexión.

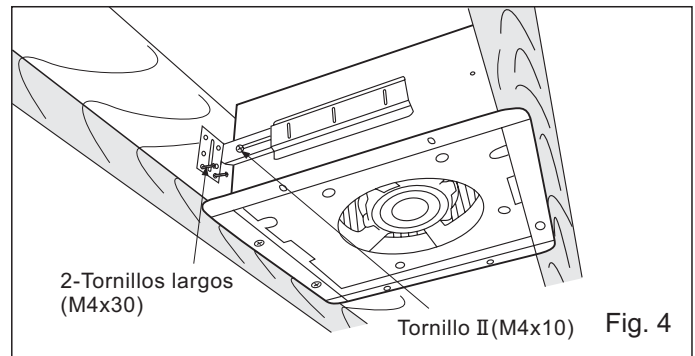

PRECAUCIÓN:

Coloque la tapa de caja de conexión cuidadosamente de modo que los cables no se doblen.

7. Instale un tubo circular y asegúrelo con cinta de tubo.

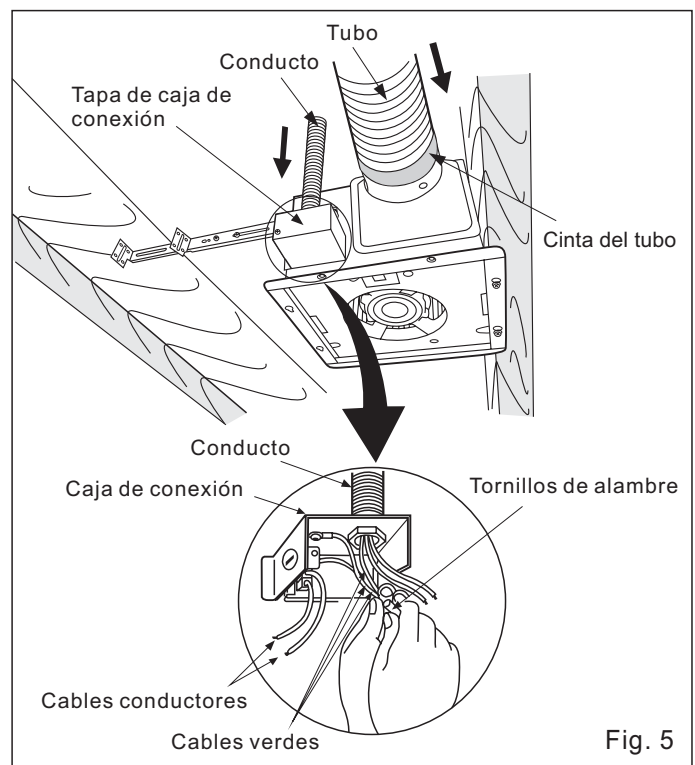

INSTALACIÓN I (MONTAJE DE VIGAS) CONTINUACIÓN

8. Termine el trabajo del techo. El hueco del techo debe quedar alineado con el borde de la brida. (Fig. 6)

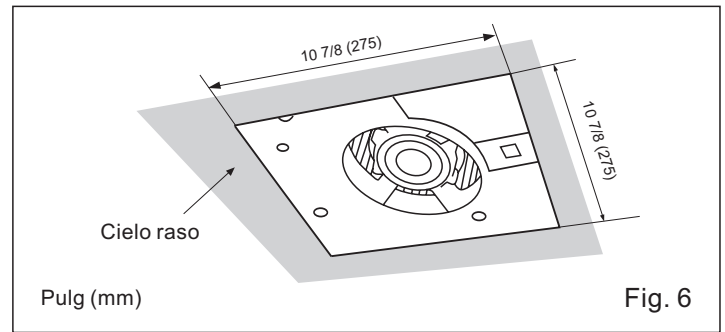

9. Inserte los resortes de montaje en las ranuras como se indica y coloque la rejilla al cuerpo del ventilador. (Fig. 7)

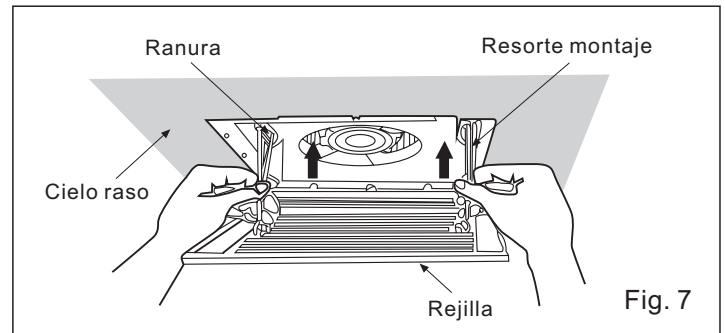

INSTALACIÓN II (MONTAJE DE VIGAS-II)

1. Abra la cobertura del orificio, desconecte el conector de toma del receptáculo antes de iniciar la Instalación.

2. Quite el adaptador de la unidad y fije a las vigas del cielo raso usando tornillos largos. (Fig. 8)
Mantenga la distancia B (7/8 pulg, 21.6mm) para el espesor de la madera del cielo raso.

Si la distancia A entre las vigas es de 21 1/4 a 23 1/2 pulgadas, conecte la abrazadera de suspensión II y III (marca C4 a marca C4) de acuerdo a la página 8. Seleccione la abrazadera de suspensión de acuerdo a la distancia A, como se muestra abajo.

Distancia A entre vigas pulg (mm)	13 1/4~15 1/2 (336~394)	16 1/2~18 3/4 (419~480)	21 1/4~23 1/2 (540~597)
Abrazadera de Suspension	Abrazadera de Suspension I	Abrazadera de Suspension III	Abrazadera de Suspension II y III

3. Siga los pasos del 5 al 7 de la Instalación I (página 7) para completar el trabajo de los conductos y cableado.

4. Introduzca la abrazadera de suspensión en el cuerpo del ventilador (refiérase al paso 2 de la instalación I, página 6)

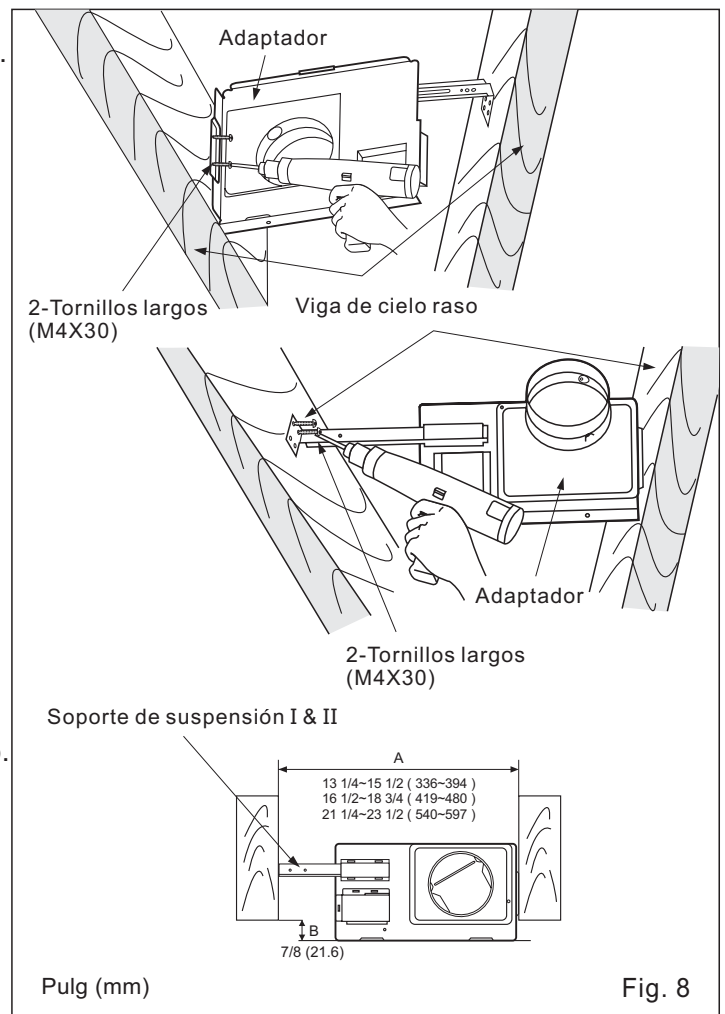

INSTALACIÓN II (MONTAJE DE VIGAS-II) CONTINUACIÓN

5. Introduzca el cuerpo del ventilador en las vigas. (Fig. 9)

IMPORTANTE:

Asegúrese que ganchos del adaptador estén correctamente insertadas en las ranuras correspondientes.

6. Abrir la cobertura del orificio, asegurar el ventilador a el adaptador usando tornillo de palomilla y conectar a el receptáculo (Fig. 10)

7. Asegure la abrazadera de suspensión a las vigas usando tornillos largos (M4x30) y asegúrela al cuerpo usando tornillos II (M4x10) en dirección vertical (Fig. 11)

8. Siga los pasos del 8 al 9 de la Instalación I (página 8) para completar el trabajo de instalación.

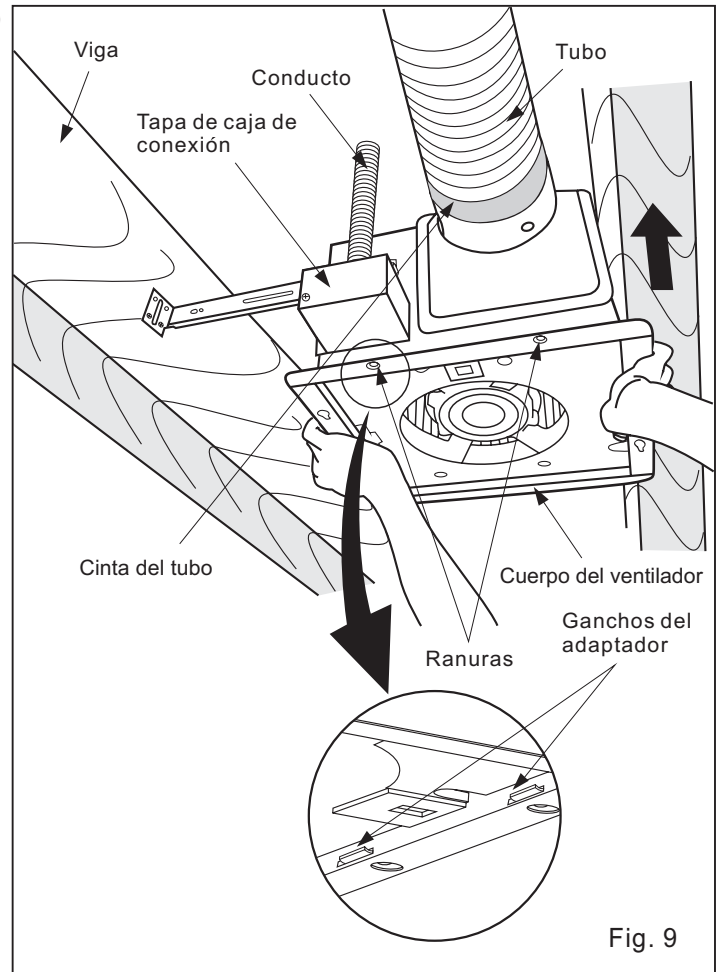

Fig. 9

Si monta separadamente el cuerpo y el soplador

1. Afloje 4 Tornillos (pero no los quite del soplador). (Fig. 12-1)

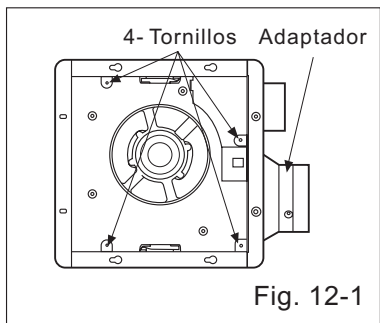

Fig. 12-1

2. Quite la sección del soplador (Fig. 12-2)

3. Quite el adaptador del cuerpo del ventilador y asegúrelo a las vigas del cielo raso como se indica en la Fig. 8 de página 8.

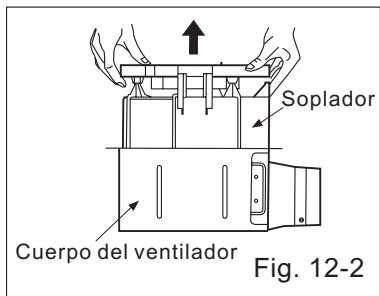

Fig. 12-2

4. Inserte el cuerpo del ventilador (sin la sección del soplador) en el cielo raso. (Fig. 9)

5. Fije el adaptador y el cuerpo del ventilador usando Tornillo de palomilla. (Fig. 10)

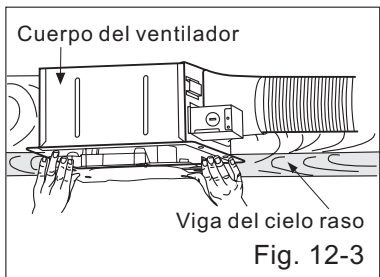

Fig. 12-3

6. Inserte el soplador en el cuerpo del ventilador. (Fig. 12-3)

7. Introduzca el tubo de ventilación en el cuerpo del ventilador. (Fig. 12-4)

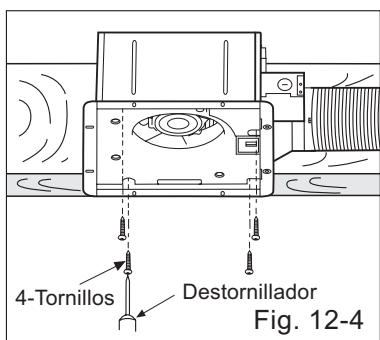

Fig. 12-4

8. Asegure el tubo de ventilación. (Fig. 12-4) y el enchufe conector al receptáculo. (Fig. 10)

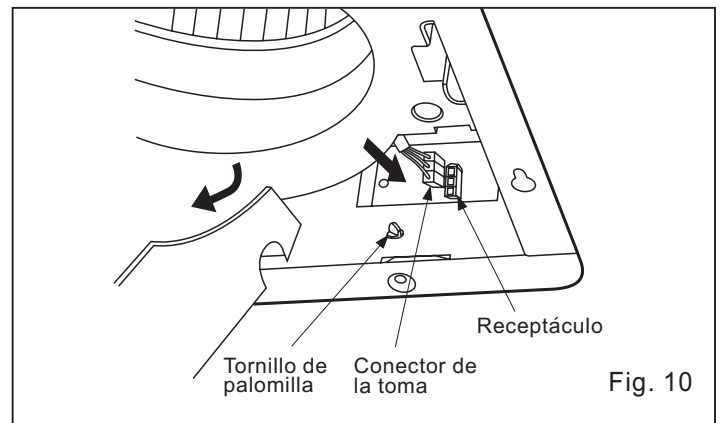

Fig. 10

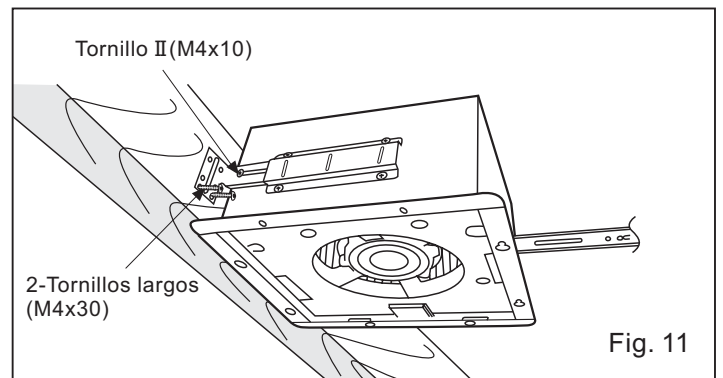
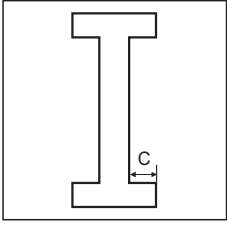
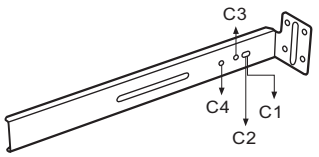

Fig. 11

INSTALACIÓN III (MONTAJE DE VIGAS I)



4 tipos de viga I Pulg (mm)	
C1	9/16 (14.3)
C2	11/16 (17.5)
C3	31/32 (24.6)
C4	1 17/32 (38.9)



Soporte de suspensión IV
El Soporte de suspensión IV puede servir para diferentes tipos de vigas I.

1. Antes de la Instalación, abra la tapa del orificio, fije el cuerpo del ventilador con el adaptador usando Tornillo de palomilla. (Fig. 1 de la página 6)
2. Conecte el Soporte de suspensión IV al cuerpo del ventilador. (Fig. 13) (Seleccione el agujero revisando el tamaño de la viga I, fije el Tornillo al agujero del marco)
3. Conecte el ventilador a la viga I. (Fig. 14)
4. Siga los pasos de instalación I del 5 al 9 (página 7, página 8) para completar el trabajo de instalación.

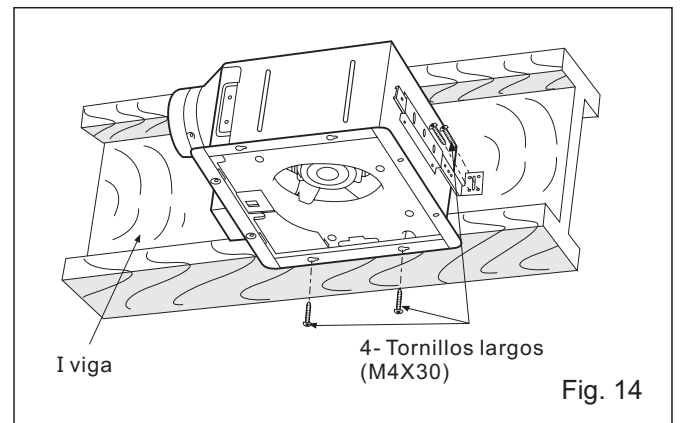
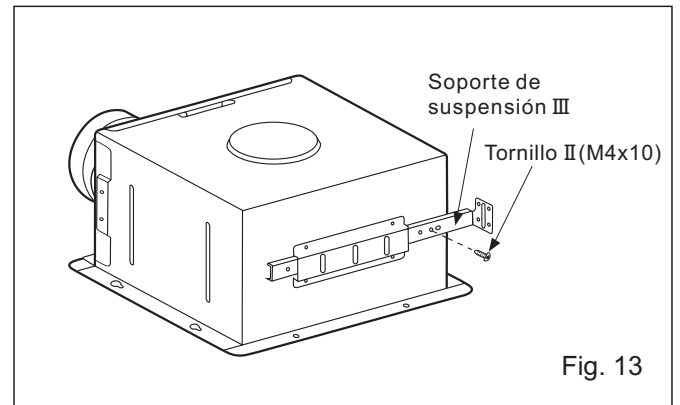

INSTALACIÓN IV (MONTAJE ENTRE VIGAS)

1. Antes de instalar, abra la cubierta del orificio. Asegure el cuerpo del ventilador al adaptador usando un tornillo de presión. (Fig. 1 de la página 6)
2. Introduzca la abrazadera de suspensión en la cubierta de la abrazadera del lado del adaptador y en la parte posterior del cuerpo del ventilador. (Fig. 15) (seleccione la abrazadera de suspensión de acuerdo a la distancia A como se muestra abajo)

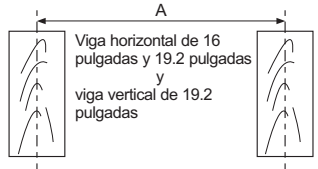

A

Viga horizontal de 16 pulgadas y 19.2 pulgadas y viga vertical de 19.2 pulgadas

A = viga horizontal de 16 pulgadas y 19.2 pulgadas

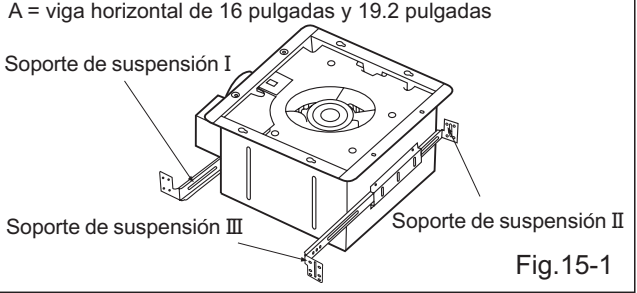

Fig. 15-1

A = viga vertical de 19.2 pulgadas

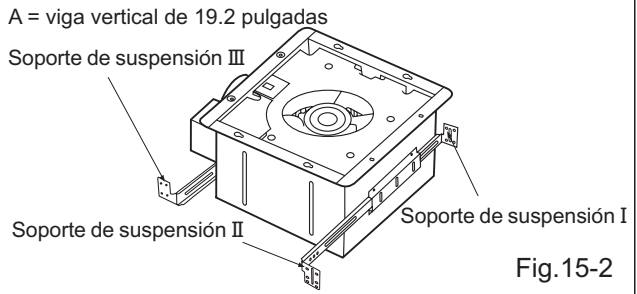
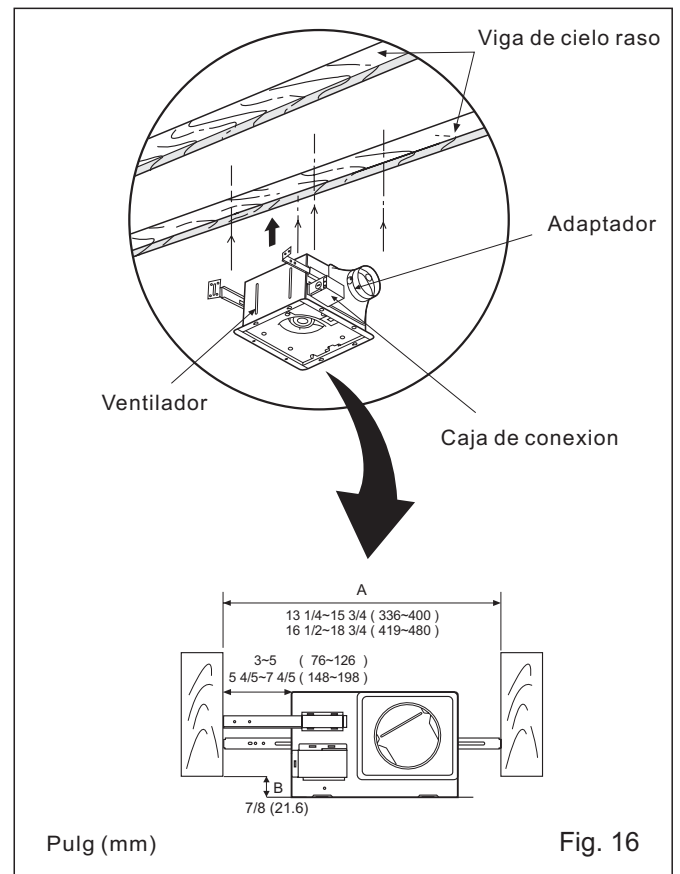

Fig. 15-2

INSTALACION IV (MONTAJE ENTRE VIGAS) CONTINUACIÓN

3. Introduzca el cuerpo del ventilador entre las vigas. Asegúrese de que el cuerpo del ventilador esté nivelado y cuadrado (perpendicular) respecto a las vigas. (Fig. 16) Mantenga la distancia B (7/8 pulgadas 21.6mm) en cuanto al grosor del panel del techo.



4. Asegure la abrazadera de suspensión a las vigas usando los tornillos largos (M4x30) (Fig. 17, Fig. 18)

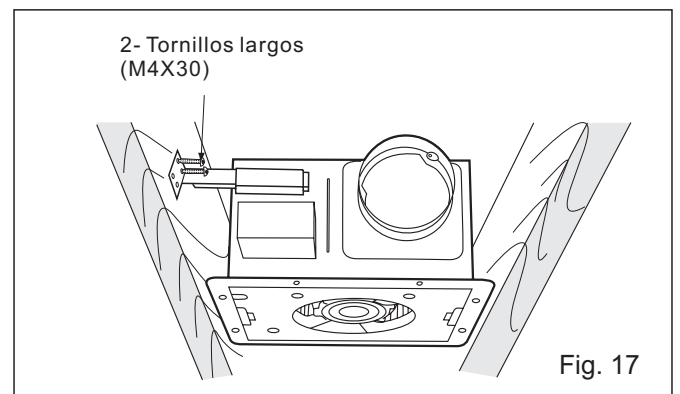

5. Asegure la abrazadera de suspensión al cuerpo del ventilador usando el tornillo II (M4x10) (Fig.18)

6. Siga los pasos de instalación I del 5 al 9 (página 7, página 8) para completar el trabajo de instalación.

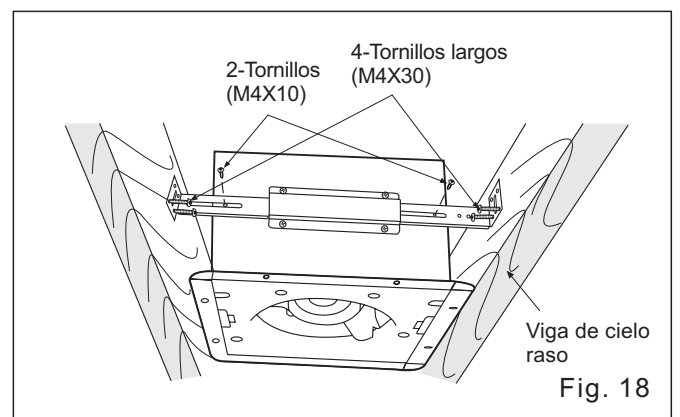

INSTALACIÓN V (CABEZAL DE MADERA)

1. Antes de la Instalación, fije el cuerpo del ventilador al adaptador usando Tornillo de palomilla. (Fig. 1 de página 6)
2. Instale cabezal entre viga de cielo rasos usando clavos o Tornillos.
3. Instale el ventilador y fije con Tornillos. (Fig. 19, Fig. 20)
4. Siga los pasos de instalación I del 5 al 9 (página 7, página 8) para completar el trabajo de instalación.

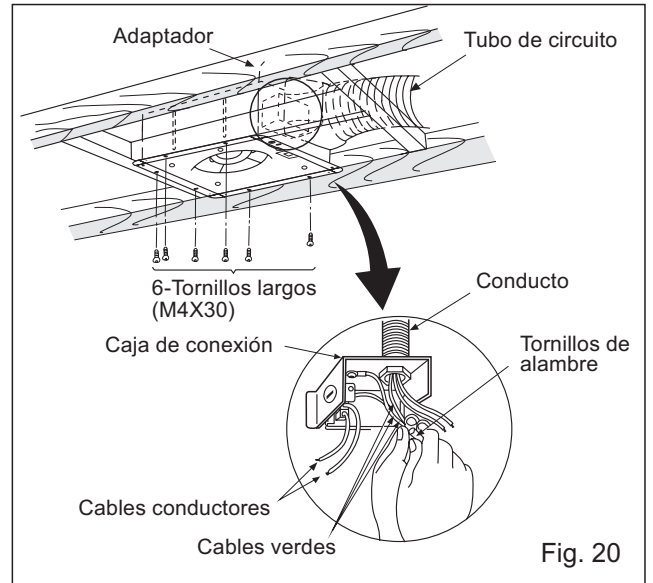
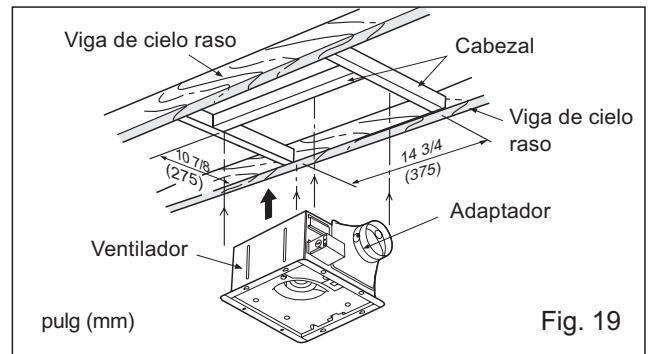

INSTALACIÓN VI (EN CONSTRUCCIÓN EXISTENTE)

1. Instalación en construcción existente.
Instalar el ventilador en un edificio existente requiere un área accesible (entretecho o espacio bajo) por sobre la ubicación donde se planea Instalar la tubería y cables ya existentes.

(1) Para instalar el ventilador, siga los procedimientos descritos en Instalación IV. Tome las siguientes precauciones antes de la instalación.

PRECAUCIÓN:

Revise el área por sobre el lugar planeado para la Instalación, para asegurarse que:

1. El trabajo de tubo puede ser instalado y que el área es suficiente para ventilación adecuada.
2. El cableado puede ir al lugar planeado.
3. No habrá cableado ni otras obstrucciones que interfieran con la Instalación.

(2) Inspeccione el trabajo de tubería y cableado antes de proceder a la Instalación.

(3) Planee una ubicación adecuada para el ventilador. (cerca de la viga de cielo raso)

(4) Antes de la Instalación, provea acceso para inspección y mantenimiento en un lugar en que no interferirá con el trabajo de Instalación mostrado en Instalación IV.

(5) Primero quite la sección del cielo raso de acuerdo con la Fig. 6 de página 8.

(6) Instale el ventilador.

2. Instalación desde rea accesible sobre la ubicación del ventilador.

(1) Inspeccione el trabajo de tubería y cables antes de proceder a la Instalación.

(2) Quite la sección del cielo raso de acuerdo con la Fig. 6 de página 8.

(3) Instale el ventilador.

MANTENIMIENTO

ADVERTENCIA:

Desconecte la fuente de potencia antes de trabajar en la unidad. Todos los años deberá hacer el mantenimiento de rutina.

PRECAUCIÓN:

1. Nunca use nafta, benceno, diluyente o ningún otro producto químico para limpiar el ventilador.
2. No permita que entre agua al motor.
3. No sumerja las partes de resina en agua por sobre 60°C.

1. Quite la rejilla. (Apriete el resorte de montaje y llévelo cuidadosamente hacia abajo.) (Fig. 21)
2. Lave y limpie la rejilla. (Use detergente de cocina no-abrasivo, seque con paño nuevo.) (Fig. 22)
3. Quite el polvo y la suciedad del cuerpo del ventilador usando una aspiradora. (Fig. 23)
4. Con un paño embebido en detergente de cocina, quite toda suciedad del cuerpo del ventilador. Seque con paño nuevo. (Fig. 24)
5. Coloque nuevamente la rejilla.

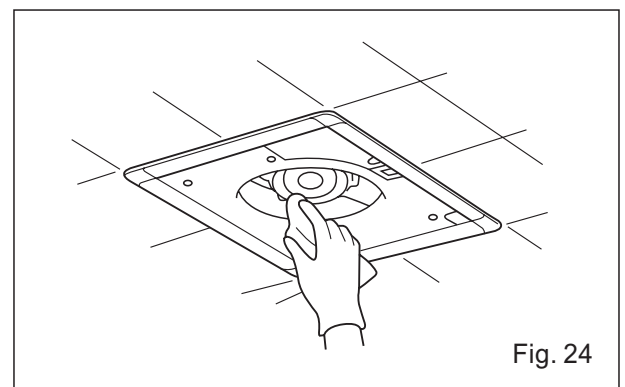
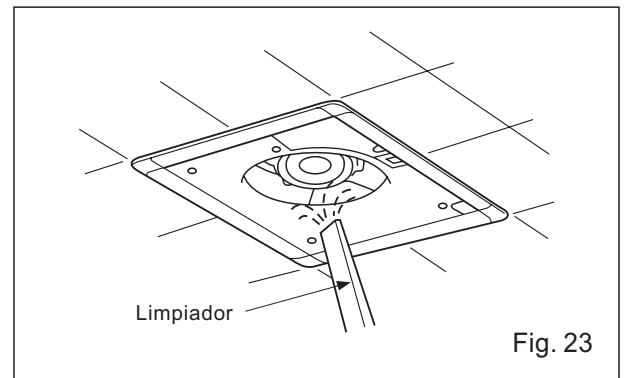
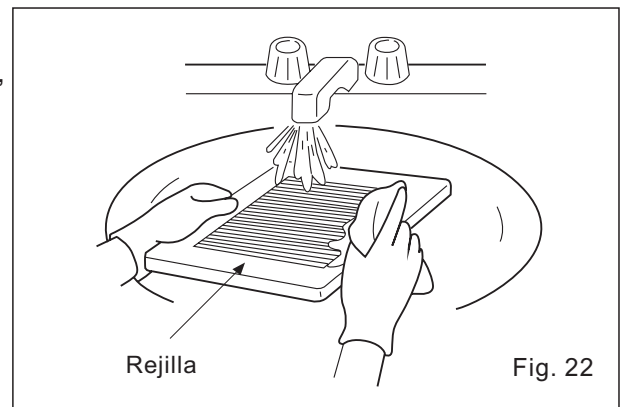
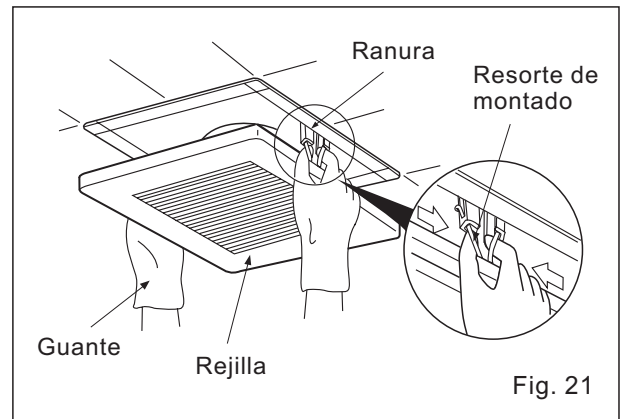

GUÍA PRÁCTICA PARA INSTALACIÓN

Aisle adecuadamente el área alrededor del ventilador para minimizar la pérdida y el aumento de calor del edificio. (Fig. 25)

Sobre la caja del ventilador instalado en el entretecho se podrá colocar directamente aislante de relleno o manta de aislamiento. Los ventiladores y las combinaciones de ventilador / luz de Panasonic no producen calor excesivo, lo que es un problema común con la iluminación empotrada o algunas combinaciones de ventilador / luz fabricadas por algunos competidores. Nuestros eficientes motores que funcionan en frío y nuestras lámparas fluorescentes no crean suficiente calor ambiental como para ser sometidos a estas limitaciones.

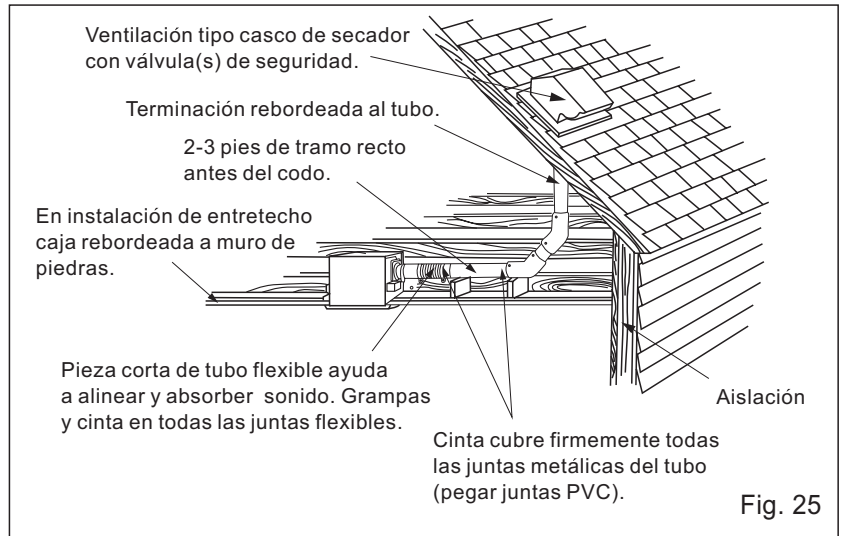

SERVICIO DEL PRODUCTO

Advertencia Sobre Quitar las Tapas.

La unidad deberá recibir el servicio solamente por parte de técnicos calificados. No se provee información de servicio a los clientes. Su producto está diseñado y fabricado para asegurar un mínimo de mantenimiento. Sin embargo, si su unidad llegara a requerir servicio, hay un sistema nacional de centros con servicio de fábrica y CENTROS DE SERVICIO INDEPENDIENTES AUTORIZADOS mantenidos para dar soporte a la garantía de su producto. (En los EE. UU. llame al 1-866-292-7292 para ubicar al Centro de Servicio Autorizado de Panasonic más cercano a su domicilio.)

PANASONIC CONSUMER ELECTRONICS COMPANY

One Panasonic Way, 1H-3 Secaucus, NJ 07094

PANASONIC CANADA INC.

5770 Ambler Drive, Mississauga, ON L4W 2T3